

Clock Radio

AI3160



*Let's make things better.*



**PHILIPS**

## Clock radio

English

Français

Español

Deutsch

Nederlands

Italiano

Svenska

Dansk

Suomi

Português

Polski

Ἑλληνικά



Meet Philips at the Internet  
<http://www.philips.com>

Printed in China

PA234

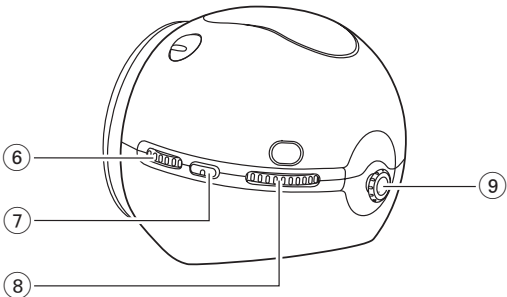
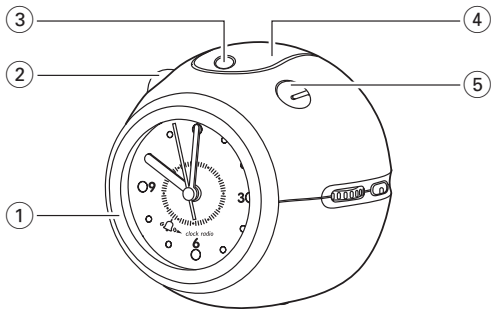

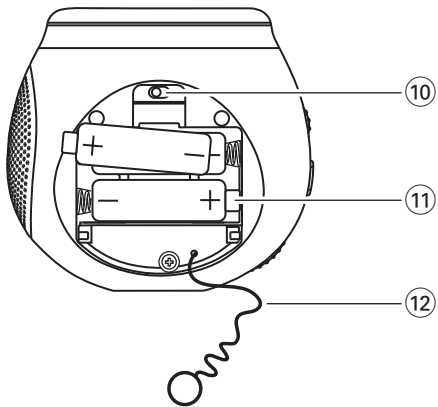

# Nederlands

## TOETSEN

- ① **ALARM ►** - hiermee wordt de wekkertijd aangepast
- ② **RADIO ON/OFF** - om de radio aan en uit te zetten
- ③ **ALARM INDICATOR**
- ④ **REPEAT ALARM - LIGHT**
  - om de wekker voor 5 minuten uit te zetten
  - om de displayverlichting aan en uit te zetten
- ⑤ **ALARM OFF/ON** - hiermee wordt de wekker in- en uitgeschakeld.
- ⑥ **VOLUME** - om het volume in te stellen
- ⑦ **BAND** - om het golfgebied te kiezen: FM-MW (of LW)
- ⑧ **TUNING** - om af te stemmen op een radiozender
- ⑨ **PULL-TIME SET** - hiermee wordt de kloktijd aangepast.
- ⑩ **RADIO•ALARM•BUZZ** - hiermee wordt de wekkerstand geselecteerd
- ⑪ **Batterijvak**
- ⑫ **Spiraalanenne** - antenne voor FM-ontvangst

## BATTERIJEN PLAATSEN (niet meegeleverd)

- 1 Open het batterijklepje en plaats 3 batterijen (bij voorkeur alkaline), type R6, UM3 of AA zoals in het batterijvak staat aangegeven.
  - A : Een batterij voor de klok
  - B : Twee batterijen voor de radio
- 2 Trek de FM-spiraalanenne door de sleuf in het klepje naar buiten.
- 3 Sluit het klepje.
  - Verwijder de batterijen als ze leeg zijn of als u het apparaat langere tijd niet zult gebruiken

***Batterijen bevatten chemicaliën en moeten daarom op de juiste manier ingeleverd worden.***

## DE KLOK INSTELLEN

1. Trek **PULL-TIME SET** uit en draai deze om de klok in te stellen. Nadat de klok is ingesteld altijd **PULL-TIME SET** indrukken.
2. Om de tijd in het donker te kunnen aflezen, drukt u op **REPEAT ALARM - LIGHT**. De klok wordt verlicht zolang **REPEAT ALARM - LIGHT** wordt ingedrukt.

## RADIO OPERATION

- 1 Druk op **RADIO ON/OFF** om de radio aan te zetten.
- 2 Kies het golfgebied met de **BAND**-schakelaar.
- 3 Stem af op een zender met **TUNING**.

### Om de radio-ontvangst te verbeteren:

Trek voor een optimale ontvangst van **FM** de draadantenne volledig uit en leg deze in de juiste richting.

Voor **AM (MW of LW)** is uw klokradio uitgerust met een ingebouwde antenne. Draai het toestel tot de antenne in de juiste richting wijst.

- 4 Stel het geluid in met **VOLUME**.
- 5 Druk op **RADIO ON/OFF** om de radio uit te zetten.

## DE WEKKER GEBRUIKEN

- 1 Stel de **RADIO•ALARM•BUZZ** schakelaar (aan de onderzijde) in op **RADIO** of **BUZZ**.  
→ **BELANGRIJK !** Om zeker te zijn dat u wakker wordt van de radio, **CONTROLEER**. EERST of de radio op een zender afgestemd is en of het volume hard genoeg staat
- 2 Draai **ALARM** ► ring linksom om de wekkertijd in te stellen (een klik van de knop is 10 minuten.)
- 3 Verschuif **ALARM OFF/ON** om de wekker in te schakelen.  
→ De wekkerindicator  wordt bovenop weergegeven

- De radio of de zoemwektoon klinkt op het vooraf ingestelde tijdstip. De wekker stopt automatisch na 50 minuten.
  - Optie Zoemer - de frekwentie van de pieptoon wordt hoger.
- 4 Als u nog even wilt blijven liggen, drukt u op **REPEAT ALARM - LIGHT**. De wekker stopt en gaat na circa 5 minuten opnieuw af.
  - 5 Om de wekker uit te zetten, zet u **ALARM OFF/ON** in de OFF-stand.

## ONDERHOUD

- Stel het toestel niet bloot aan vocht, regen, zand of warmte die veroorzaakt wordt door verwarmings-apparatuur of direct zonlicht.
- Gebruik een vochtige zachte doek of zemen lap om het toestel schoon te maken. Gebruik geen reinigingsmiddelen met benzine, verdunner, enz. omdat deze het omhulsel kunnen beschadigen.

## MILIEU-INFORMATIE

De verpakking is bewust tot een minimum beperkt en er is enkel papier en karton gebruikt. Uw toestel bestaat uit materialen die door een gespecialiseerde firma geschikt kan worden gemaakt voor kringloopgebruik. **U wordt verzocht de plaatselijke milieuvoorschriften in acht te nemen bij het opruimen van verpakkingsmateriaal, lege batterijen en oude apparatuur.**

## TIPS BIJ PROBLEMEN

Bij storingen eerst de volgende punten controleren alvorens het toestel in te reparatie geven.

Als u een probleem niet met de volgende tips kunt oplossen, raadpleeg dan uw leverancier of een servicecentrum.

**WAARSCHUWING:** *Nooit proberen het toestel zelf te repareren, omdat dit de garantie ongeldig maakt. Toestel niet openen vanwege gevaar van elektrische schokken!*

### Probleem

---

- *Mogelijke oorzaak*
- *Oplossing*

## Geen geluid/geen voeding

---

- Het volume staat te zacht
- Zet het volume harder
- Batterijen leeg/verkeerd geplaatst (polariteit)
- Vervang de batterijen/ plaats de batterijen op de juiste manier.
- De radio schakelt zichzelf na 80 minuten uit.
- Dit is geen storing maar de energiebesparingsstand. Druk opnieuw op de **RADIO ON/OFF** toets als u naar de radio wilt blijven luisteren

## Af en toe gekraak bij FM-ontvangst

---

- Zwak signaal
- Rol de draadantenne helemaal uit

## Constant gekraak/gefluit bij MW (of LW)-ontvangst

---

- Elektrische storingen van tv's, computers, tl-lampen, gsm's enzovoort.
- Zet het apparaat uit de buurt van andere elektrische apparatuur

## De wekker gaat niet af

---

- ALARM OFF/ON niet ingesteld
- Stel ALARM OFF/ON in op ON.
- De RADIO is niet op een radiostation afgestemd
- Afstemmen op een radiostation.
- De geluidssterkte is te zacht voor de radio
- De geluidssterkte verhogen.
- Er zijn geen batterijen voor radio / wekker geplaatst.
- Plaats alle batterijen.

***Dit apparaat voldoet aan de radio-ontstoringseisen van de Europese Unie.***

***Het typenummer en productienummer vindt u in het batterijvak.***





Batterijen niet weggooien,  
maar inleveren als KCA.

